

UD4 / UDT

ECKDATEN

UD4/UDT Spannplatten werden als Sonderzubehör für die waagerechten Bohr- und Fräsmaschinen in Plattenausführung RET10P und HP100 eingesetzt.

Eine Spannplatte ist eine Vorrichtung zum Aufspannen eines Werkstücks.

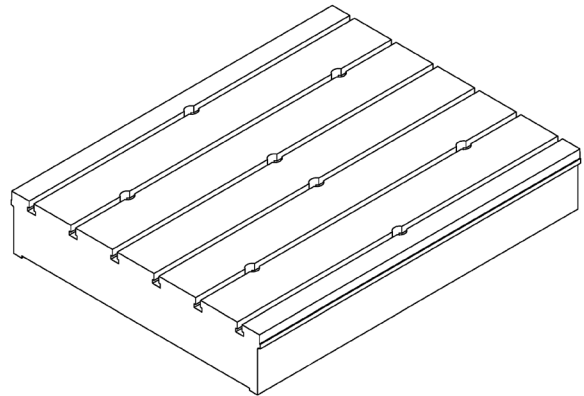

Durch die Kombination mehrerer Spannplatten nebeneinander kann ein großes Aufspannfeld gebildet werden. Das Aufspannfeld kann nur durch Spannplatten desselben Typs gebildet werden.

Spannplatten bzw. Aufspannfelder ermöglichen das Aufspannen von besonders großen und schweren Werkstücken, bzw. weiteren Zubehörs (Spanntische, -winkel, -würfel, -vorrichtungen u. ä.).

Die Spannplatte wird ähnlich wie die eigentliche Maschine mittels Ankermaterial stabil im Betonfundament verankert.

WICHTIGSTE TECHNISCHE PARAMETER

Bezeichnung	UD4D	UD4C	UDT				
Länge der Aufspannfläche	2420	4020	2000	2420	4020	2000	2420
Breite der Aufspannfläche	1875		1485			1985	
Breite der Spannplatte	1885		1495			1995	
Höhe	400		300				
Härte der Funktionsflächen	190 ± 20 HB						
Tragfähigkeit	45 t	80 t	10 t/m ²				
Breite der Spannnuten	36 H12						
Abstand der Spannnuten	315		250				
Anzahl der Spannnuten	6		6			8	
Gewicht [kg]	5000	8200	2700	3950	5350	3500	5000

KURZE TECHNISCHE BESCHREIBUNG

Die Spannplatten UD4/UDT sind Gussteile aus hochwertigem Grauguss (422420) mit Verstärkungsrippen für eine hohe Steifigkeit.

Die Aufspannflächen der Spannplatten haben „T“-Nuten.

STANDARDMÄSSIG GELIEFERTES ZUBEHÖR

- Ankermaterial
- Werkzeugset