

UK500 – UK3000

CHARAKTERISTIKA

Upínací kostka UK je určena jako zvláštní příslušenství pro vodorovné frézovací a vyvrtávací stroje.

Upínací kostka slouží jako přípravek k upnutí obrobku.

Upíná se na hlavní upínací plochu stroje (stůl nebo upínací desku).

Ustavení je prováděno za pomoci zdvihacího zařízení ručně přes „T“ drážky standardními upínkami.

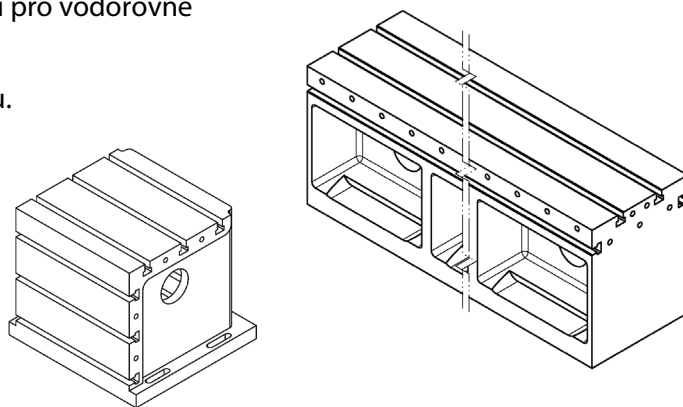

ZÁKLADNÍ TECHNICKÉ PARAMETRY

Dle velikosti je nabízeno dvojí provedení kostek – viz obrázky/norma.

Označení	UK500	UK500	UK1000	UK1500	UK2000	UK2500	UK3000
Provedení (norma)	PN 243230	NPP 225					
Tvrdość funkčních ploch	190 ± 10 HB						
Nosnost [kg/0,25m ²]	12000	15000					
Šířka upínacích drážek	22 H12						
Rozteč upínacích drážek	160						
Počet upínacích drážek	3+3	2+1+1					
Závitové díry	M20						
Výška	500						
Šířka upínací plochy / podstavy	500 / 560	500	1000	1500	2000	2500	3000
Hloubka up. plochy / podstavy	480 / 530	400					
Hmotnost [kg]	300	400	800	1200	1600	2000	2400

ZÁKLADNÍ TECHNICKÝ POPIS

Upínací kostky UK500 – UK3000 jsou odlitky z kvalitní šedé litiny a jejich žebrování zajišťuje vysokou tuhost.

Upínací plochy kostky jsou opatřeny „T“ drážkami a závitovými dírami.

GEOMETRICKÁ PŘESNOST

Během upínání je třeba UK vyrovnat pro dosažení požadované geometrické přesnosti.

Geometrická přesnost může být zvýšena konečným opracováním kostky přímo na stroji, na kterém bude použita.