

## MT03X

### ECKDATEN

Der MT03X Drehtisch wird als Sonderzubehör für die waagerechten Bohr- und Fräsmaschinen in Plattenausführung RET10P und HP100 eingesetzt.

Der Drehtisch dient als waagerechte Nebenaufspannfläche der Maschine zum Aufspannen eines Werkstücks mit der Möglichkeit, es in der senkrechten Achse (Achse B) zu drehen und einschließlich des Maschinenvorschubs in einer Richtung zu verschieben (Achse V). Das Positionieren erfolgt in beiden Achsen maschinell oder manuell.

Aufgespannt wird er auf der Hauptspannfläche der Maschine (Spannplatte) oder auf ein eigenständiges Fundament.

Die Befestigung auf einer Spannplatte erfolgt manuell mithilfe einer Hebevorrichtung über „T“-Nuten mit genormten Spanneisen.

Die Verankerung in einem Betonfundament erfolgt mithilfe von Ankermaterial ähnlich wie bei der dazugehörigen Maschine.

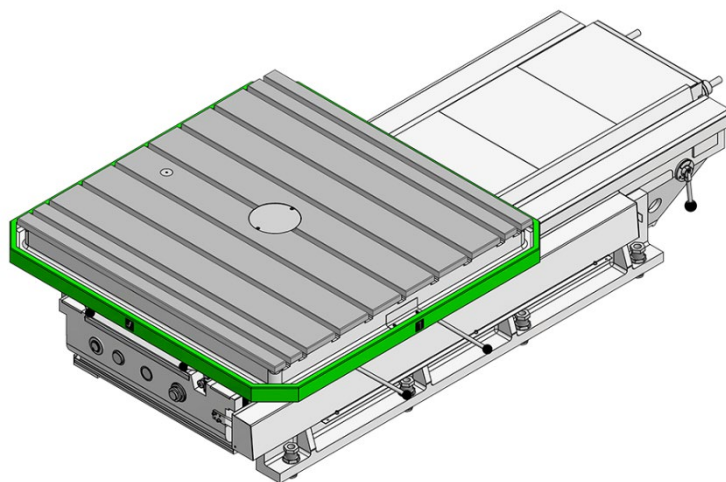

### WICHTIGSTE TECHNISCHE PARAMETER

Aufspannfläche des Tisches	1250 x 1250	mm x mm
	1500 x 1500	mm x mm
Breite der Spannnuten	22 H8	mm
Tragfähigkeit des Tisches – 1250 x 1250	3000	kg
Tragfähigkeit des Tisches – 1500 x 1500	2500	kg
Durchmesser / Tiefe der Zentrierbohrung	180 H6 / 10	mm
V... Längsverfahrweg des Tisches	1200	mm
Spannung – manuelle Ausführung	230	V
Spannung – motorbetriebene Ausführung	3x400	V
Gewicht des Tisches		kg
Sollmaße – Länge	2705	mm
Sollmaße – Breite	1400 / 1650	mm
Sollmaße – Höhe	630	mm

## KURZE TECHNISCHE BESCHREIBUNG

Die Grundkomponenten des MT03X sind Gussteile aus hochwertigem Grauguss und seine Konstruktion gewährleistet eine hohe Steifigkeit.

### VERSTELLBARE BAUGRUPPEN

- Achse V – Verstellung des Tischschlittens auf dem Bett
- Achse B – Drehung des Tisches

### ANTRIEB UND VORSCHUBBEDIENUNG

- Motor und/oder Handkurbel
- Achse V – Zahnradgetriebe + Trapezschraube
- Achse B - Zahnradgetriebe + Zahnkranz
- Umschalten der Achsen mittels Handhebel am Bett
- Einschalten des motorbetriebenen Vorschubs per Knopfdruck

### FÜHRUNGEN

- Achse V – Gleitbahnen des Bettes mit gehärteten Stahlleisten verkleidet und geschliffen, Gegenflächen mit Kunststoff untergossen
- Achse B – Gleitbahnen des Drehtisches geschabt

### SCHMIERUNG

- die Schmierung des Antriebs und der Gleitbahnen ist von der Rotation der Antriebswelle abgeleitet – Pumpe
- Zentralschmierung mit Schmierölsystem der Maschine verbunden (Option)

### KLEMMUNG

- manuell, mittels Hebel

### MESSSYSTEM

- Ausführung PZI – Vorbereitung für nachträgliche Montage des Messsystems
- optische Tischabmessung 4x90°
- Positionsmessgerät HEIDENHAIN (Option) – inkrementaler Drehgeber, inkrementales Längenmessgerät + Positionsanzeige ND 7013

## CE – GILT FÜR DIE EUROPÄISCHE UNION

- es wird vorausgesetzt, dass der Tisch in das Sicherheitssystem der technologischen Arbeitsstelle (Maschine) gemäß den jeweiligen Rechtsvorschriften und technischen Normen integriert wird

## STANDARDMÄSSIG GELIEFERTES ZUBEHÖR

- Werkzeug-Grundausrüstung zur Bedienung und Wartung der Anlage
- Ersatzteil-Grundausrüstung
- technische Begleitdokumentation einschließlich Gebrauchsanweisung

## SONDERZUBEHÖR

- Spannwürfel UK500, UK1000
- Spannwinkel UU800, UU950, UU1120, UU1450, UU1620
- Ersatzteilpaket für 3-jährigen Betrieb

## MASSZEICHNUNG

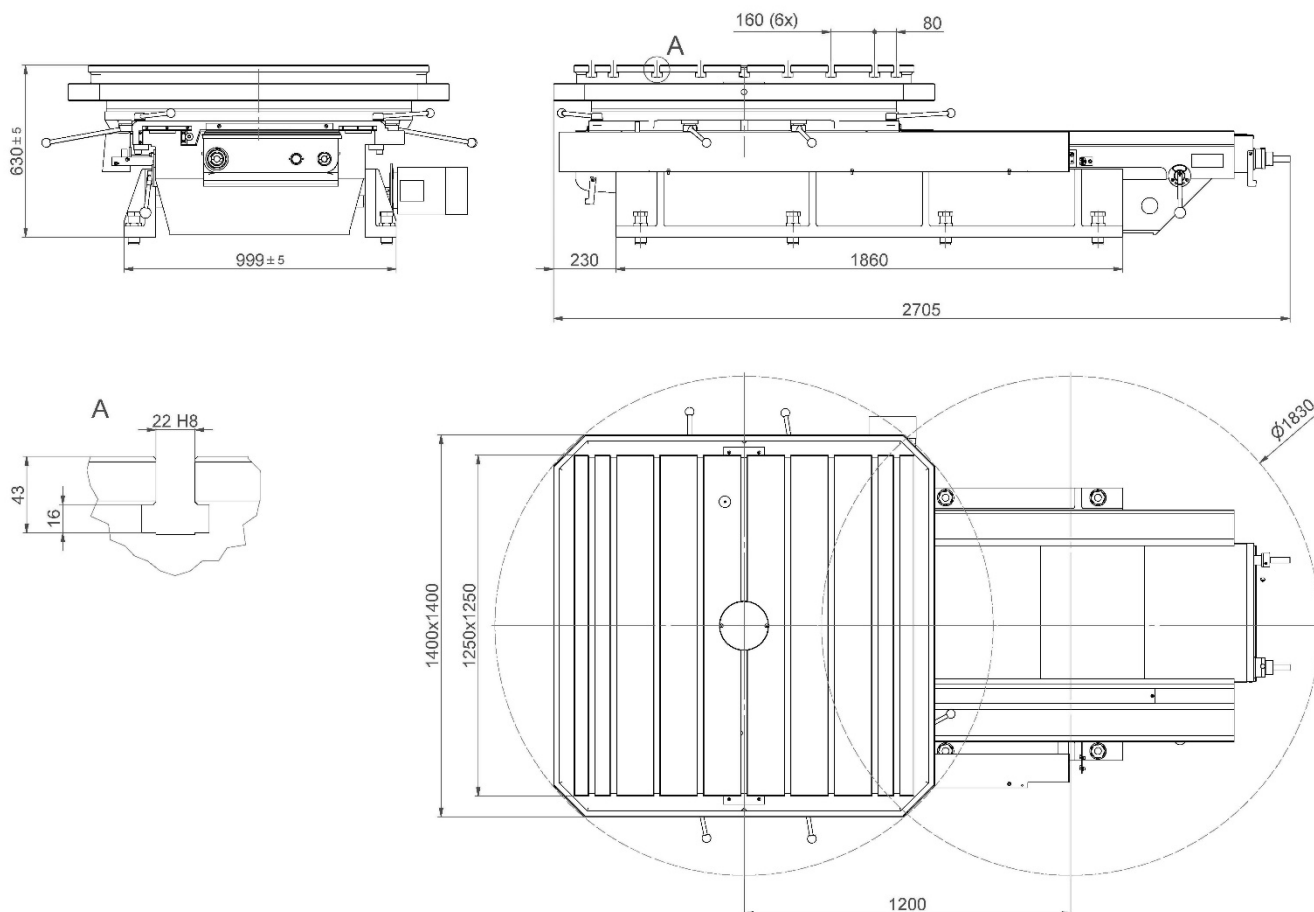

- Details der Tischausführung können an die Anforderungen des Kunden angepasst werden