

CHZ100

CHARAKTERISTIKA

Zařízení pro chlazení nástrojů CHZ100 je určeno jako zvláštní příslušenství pro vodorovné frézovací a vyvrtávací stroje W100A.

Zařízení slouží k chlazení nástrojů chladicí kapalinou vnějším přívodem tryskou.

Ovládání funkce celého zařízení (zapnutí/vypnutí) je ruční, ovládání množství kapaliny přiváděné do trysky je ruční.

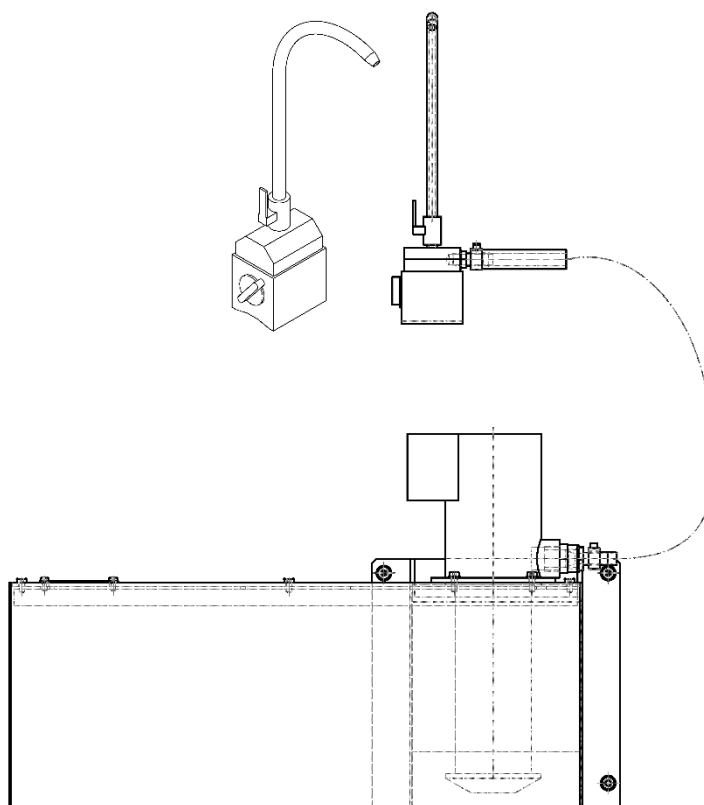

ZÁKLADNÍ TECHNICKÉ PARAMETRY

Objem sběrné nádrže	50	l
Jmenovitý tlak čerpadla	0,4	bar
Výkon čerpadla (dodávané množství)	25	l/min

ZÁKLADNÍ TECHNICKÝ POPIS

Chladicí zařízení CHZ100 sestává ze sběrné nádrže na chladicí kapalinu s vestavěným čerpadlem dodávajícím kapalinu ke stroji a z hadice pro dopravu kapaliny k místu obrábění.

Hadice je zakončena mobilní přestavitelnou tryskou s magnetickým stojánkem.

Množství přiváděné chladicí kapaliny se seřizuje pomocí ručního ventilu na trysce.

Funkce celého chladicího zařízení se ovládá ručně přepínačem na ovládacím panelu stroje.

Chladicí kapalina je z prostoru pracovního stolu stroje svedena sběrným žlabem stolu a dále svodovými žlaby v saních a v loži do sběrné nádrže situované v dutině lože na jeho konci.

SEZNAM STANDARDNĚ DODÁVANÉHO PŘÍSLUŠENSTVÍ

K zařízení pro chlazení nástrojů není standardně dodáváno žádné příslušenství.

Funkce je detailně popsána v návodu k obsluze stroje. Kapitola CHZ100 je standardní součástí návodu i v případě, že CHZ100 není součástí dodávky stroje.

Elektrické připojení je rovněž integrováno do standardního elektro-schématu.

OBRÁZKY

- Detail chlazení – nádrž s čerpadlem a tryska

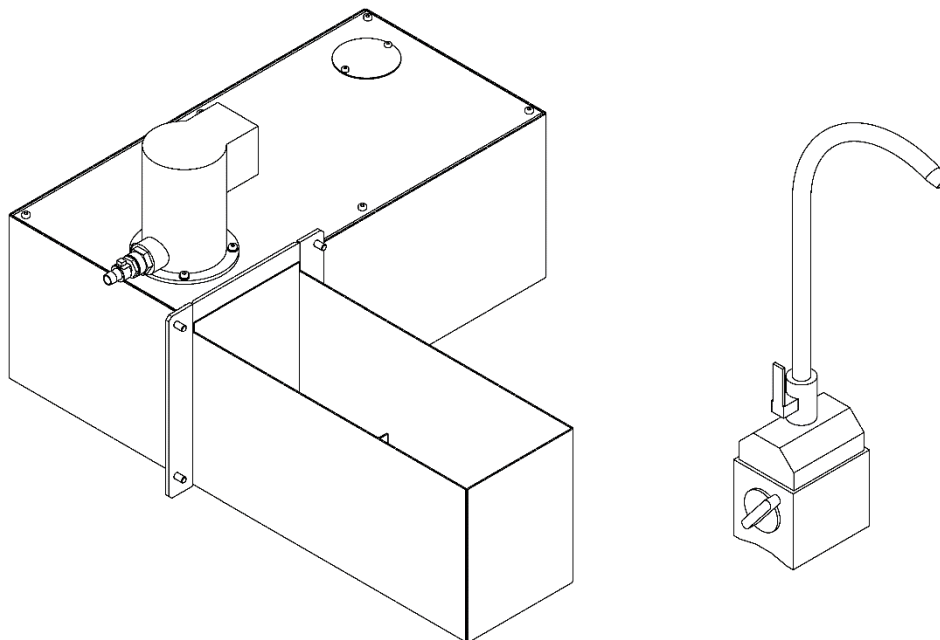

- Po montáži do lože stroje

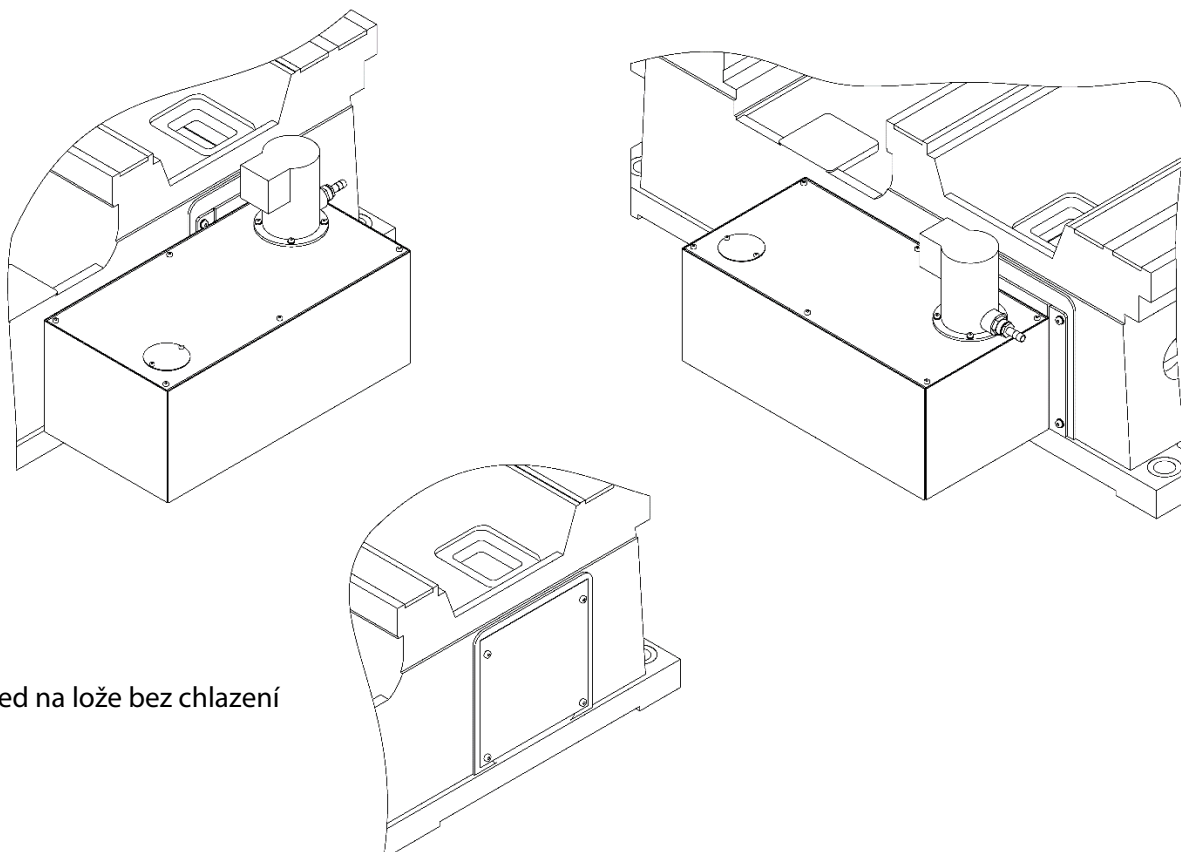

- Pohled na lože bez chlazení